

DE ABUELOS MULATOS, NIETOS INDIOS. LA “DESAPARICIÓN” DE LAS FAMILIAS MULATAS EN LA PARROQUIA DE ENCARNACIÓN, LOS ALTOS DE JALISCO, NUEVA ESPAÑA, 1778-1822

Carmen Paulina Torres Franco
Universidad Pedagógica Nacional

Resumen: En la parroquia de Encarnación, durante las primeras dos décadas del siglo XIX, los bautizos de mulatos descendieron casi 30% sin causa aparente. Al reconstruir familias y genealogías de familias mulatas se hizo evidente que, en su mayoría, los nietos de mulatos adquirieron la calidad de indios y, en menor medida, de mestizos y españoles. El objetivo de este trabajo es explicar cómo y por qué los nietos de mulatos fueron designados como indios en los libros parroquiales de Encarnación durante 1778-1822.

Palabras clave: mulatos, mestizaje, reconstrucción de familias, demografía, Nueva Galicia.

OF MULATE GRANDPARENTS, INDIAN GRANDCHILDREN. THE “DISAPPEARANCE” OF MULATE FAMILIES IN THE PARISH OF ENCARNACIÓN, LOS ALTOS DE JALISCO, NEW SPAIN, 1778-1822

Abstract: In the parish of Encarnación, during the first two decades of the nineteenth century, baptisms of mulatos decreased almost 30% without apparent cause. From family reconstruction and genealogies of mulato families it was observed that, for the most part, mulato grandchildren acquired the quality of indians and, to a lesser extent, mestizos and spaniards. The objective of this work is to explain how and why the mulato grandchildren were designated as indians in the parish books of Encarnación during 1778-1822.

Keywords: mulatos, miscegenation, family reconstruction, demography, New Galicia.

DE ABUELOS MULATOS, NIETOS INDIOS. LA “DESAPARICIÓN” DE LAS FAMILIAS MULATAS EN LA PARROQUIA DE ENCARNACIÓN, LOS ALTOS DE JALISCO, NUEVA ESPAÑA, 1778-1822

Carmen Paulina Torres Franco
Universidad Pedagógica Nacional

Por mucho tiempo predominó en México la idea de que el mestizaje fue producto de las uniones de español e india, los africanos se dejaban fuera de la ecuación, en muchas regiones hasta se ha negado la presencia histórica de la población afrodescendiente. En parte, este hecho tiene que ver con la construcción de la mexicanidad elaborada desde la guerra de independencia, en el siglo XIX, “como un intento de homogeneizar a los mexicanos bajo una idea común”¹, y continuada tras la Revolución de 1910. Sin embargo, otra razón de la invisibilidad de los afrodescendientes en la Historia de México se puede encontrar en los estudios que sobre el mestizaje se han elaborado y en los análisis superficiales que se han hecho a partir de los registros parroquiales, donde no se han considerado las estrategias que los novohispanos siguieron para cambiar su calidad, la de sus descendientes o la de sus subordinados. Es por eso, que en este trabajo se pretende mostrar cómo y por qué los mulatos “desaparecieron”² de la parroquia de Encarnación durante el periodo de 1778 a 1822 contribuyendo a la creación del mito de que en la región de Los Altos de Jalisco la presencia de los mulatos fue poco significativa, por no decir que inexistente.

Correo electrónico de contacto: carminat24@upn162-zamora.edu.mx

Enviado: 27/07/2019. Aceptado: 06/05/2020.

¹ GONZÁLEZ ESPARZA, V.M., *Resignificar el mestizaje tierra adentro. Aguascalientes, Nueva Galicia siglos XVII y XVIII*, México, Universidad Autónoma de Aguascalientes, El Colegio de San Luis, 2018, p. 187.

² Se decidió utilizar la palabra desaparición, como una provocación. Por mucho tiempo predominó, en los estudios históricos de México, la idea de que los afrodescendientes no tuvieron una participación significativa en los procesos de Mestizaje, a causa de su baja proporción. El hecho de que la población mulata descendiera en más del 50% según los registros parroquiales de Encarnación, sin una aparente explicación (muerte, migración) lleva a imaginar que simplemente desaparecieron.

Las fuentes de información utilizadas fueron los libros de bautizo, entierro y matrimonio de la parroquia de Encarnación de 1778 a 1822, con ellas se elaboraron bases de datos utilizadas para reconstruir familias siguiendo el método de Louis Henry³ y el nominativo⁴, además se reconstruyeron genealogías para observar los cambios de calidad⁵ de los mulatos a través de varias generaciones.

La parroquia de Encarnación

Durante la época de estudio, la parroquia de Encarnación perteneció al obispado de Guadalajara, en la Nueva Galicia. En la actualidad se localiza en el municipio de Encarnación de Díaz del Estado de Jalisco, en México. Pertenece a la región que ha sido denominada Los Altos de Jalisco (ver mapa 1).⁶ La parroquia fue creada en julio de 1778 con la anexión de haciendas, puestos y ranchos pertenecientes a las parroquias aledañas de Aguascalientes, Teocaltiche, San Juan de los Lagos y Santa María de los Lagos.⁷

La región de Los Altos de Jalisco tiene características similares en cuanto a orografía, vegetación y condiciones climáticas.⁸ Andrés Fábregas la describe como una extensa meseta con una altura que va de los 1700 hasta los 2500 metros sobre el nivel del mar.⁹ Los alteños también comparten características culturales y sociales, surgidas desde la colonización hispana en el siglo XVII, tales como: predominancia de españoles, católicos, endogámicos, conservadores y amantes de la pequeña propiedad.¹⁰ Una de las peculiaridades que más se ha difundido entre las investigaciones históricas, sobre la región, es que los alteños evitaron los matrimonios con personas de distinta calidad para conservar

³ HENRY, L., *Techniques d'analyse en démographie historique*, París, Institut National d'Études Demographiques, 1980.

⁴ El método de Henry exige contar con el año de matrimonio y de defunción de la pareja para abrir y cerrar las fichas de observación. Con el nominativo no es necesario, sólo se buscan a los hijos de una pareja por los nombres y apellidos.

⁵ Desde la conquista y hasta la independencia, en Nueva España, “se empleó la voz calidad para referirse a la clasificación asignada a los individuos, sus ancestros y progenie con base en un sistema clasificatorio que atendía a aspectos diversos, entre los que predominaba el linaje, el origen geográfico, el color de la piel, las costumbres y las supuestas virtudes y defectos de los grupos humanos”, GARCÍA FLORES, R., “De como las calidades dejaron de ser útiles. Mestizaje e indefinición sociorracial en San Felipe de Linares durante la segunda mitad del siglo XVIII”, en CARBAJAL LÓPEZ, D., *Familias pluriétnicas y mestizaje en la Nueva España y el Río de la Plata*, México, Universidad de Guadalajara, 2013, p. 212. Algunas de las calidades utilizadas eran: español, indio, mestizo, mulato, morisco, castizo, lobo, coyote, por mencionar algunas.

⁶ Definida así por ser una extensa meseta con una altura que va de los 1700 hasta los 2500 metros sobre el nivel del mar. Véase a propósito FÁBREGAS, A., *La formación histórica de una región: Los Altos de Jalisco*, México, Centro de investigaciones y Estudios Superiores en Antropología Social, 1986, pp. 25-27.

⁷ Archivo Histórico de la Arquidiócesis de Guadalajara (AHAG), Sección Parroquias, Aguascalientes, Caja 2, 1758-1799.

⁸ GUTIÉRREZ GUTIÉRREZ, J.A., *Los Altos de Jalisco, panorama histórico de una región y de su sociedad hasta 1821*, México, Consejo Nacional para la cultura y las Artes, 1991, p. 25.

⁹ FÁBREGAS, A., *La formación...*, op. cit., pp. 25-27.

¹⁰ PALOMAR VERA, C.G., *El orden discursivo de género en los altos de Jalisco*, México, Centro de Investigaciones y Estudios Superiores en Antropología Social, tesis doctoral, 2001, p. 203. GILABERT JUÁREZ, C. y CAMARENA LUHRS, M. *El alteño Global. Trayectorias evolutivas de los Altos de Jalisco: evolución política y sociocultural en la era de la sociedad global*, Zapopan, El Colegio de Jalisco, Universidad de Guadalajara, Centro Universitario de los Altos, 2004, p. 22.

“pura la sangre española”.¹¹ Sin embargo, investigaciones recientes han cuestionado la validez de esos rasgos durante la época colonial; sobre todo las relacionadas con la preponderancia del grupo español y el poco o nulo mestizaje.¹²

MAPA 1. Ubicación de la parroquia de Encarnación

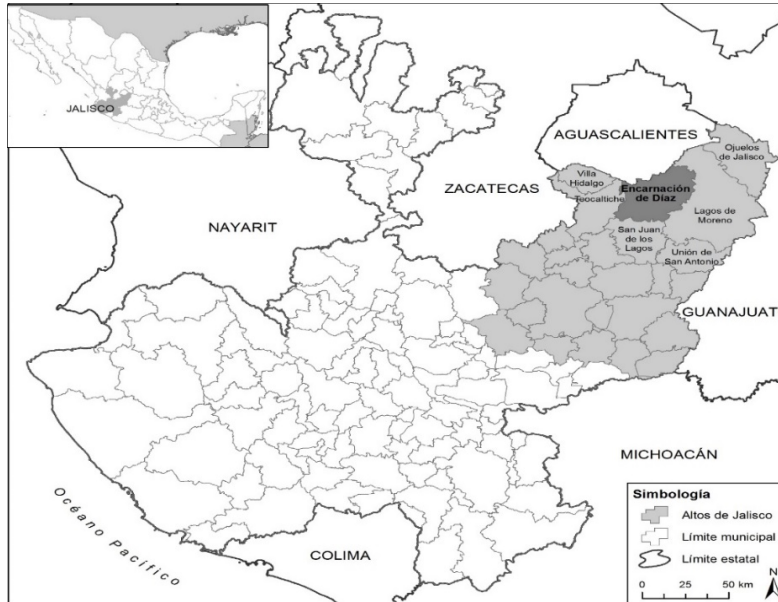

Fuente: ¿Entre parientes? *Reconstrucción de familias y estrategias matrimoniales en la parroquia de Encarnación, 1778-1822*, México, El Colegio de Michoacán, 2017, p. 22.

Los mulatos libres y esclavos

La unión de España y Portugal en 1580 causó que gran número de esclavos africanos llegaran a Nueva España, cuando las coronas se separaron de nuevo (1640) la introducción de esclavos disminuyó, pero continuó hasta finales de la colonia.¹³ Desde 1586 se puede comprobar su presencia en la región de los Altos de Jalisco.¹⁴

Durante los primeros años de la conquista, y colonización hispana, mulato fue la calidad asignada a los hijos de padre español y madre africana. No obstante, “la palabra

¹¹ GUTIÉRREZ GUTIÉRREZ, J.A., *Los Altos ...*, op. cit. pp. 186-187.

¹² Véase a propósito BECERRA JIMÉNEZ, C., *Una población alteña. Jalostotitlán 1770-1830. Tendencias histórico-demográficas*, México, El Colegio de Michoacán, tesis de maestría, 1996; *Gobierno, Justicia e Instituciones en la Nueva Galicia. La alcaldía mayor de Santa María de los Lagos, 1653-1750*, Guadalajara, Universidad de Guadalajara, 2008; *Indios, españoles y africanos en Los Altos de Jalisco. Jalostotitlán, 1650-1780*. México, Universidad de Guadalajara, Centro Universitario de los Lagos, 2017; “Matrimonio entre parientes. Causas y causales de dispensa en la parroquia de Encarnación, 1778-1822”, *Letras Históricas*, 13 (2015); y TORRES FRANCO, C. P., *¿Entre parientes? Reconstrucción de familias y estrategias matrimoniales en la parroquia de Encarnación, 1778-1822*, México, El Colegio de Michoacán, 2017.

¹³ FERNÁNDES, R., “Los esclavos de ascendencia negra en Guadalajara en los siglos XVII y XVIII”, *Estudios de Historia Novohispana*, 11 (1991), p. 71.

¹⁴ BENEROSO ÁLVAREZ, A.J., “Una mirada introspectiva a la cuestión africana en Guadalajara: Santa María de los Lagos y su extrapolación. Siglos XVI-XIX”, *Vuelo libre. Revista de historia*, 3 (2016), p. 112.

deriva etimológicamente del latín *mulus* que se refiere a cualquier descendiente de dos especies diferentes. Mulato es originalmente por lo tanto sinónimo de mestizo”.¹⁵ Para el siglo XVIII el término mulato era utilizado para todos aquellos que provinieran de algún africano, sin importar el grado de parentesco que existiera entre ellos.¹⁶ En los registros de bautizo, matrimonio y entierro de la parroquia de Encarnación (1778-1822) no hay evidencia de la presencia de nacidos en África, esto por la tardía fundación de la parroquia. En los libros parroquiales de Encarnación sólo se utilizaron las calidades de mulatos libres, mulatos esclavos, moriscos, coyotes y lobos para hacer referencia a los descendientes de africanos.

En la parroquia de Encarnación durante 1778-1822 se anotaron los bautizos de 20069 párvulos, de ellos solo el 7% fueron mulatos libres; se registraron 10933 entierros, 8.9% correspondieron a mulatos libres. Durante el periodo estudiado contrajeron nupcias 522 mulatos libres (6.3%). Los mulatos libres fueron un grupo minoritario en la parroquia de Encarnación. Los mulatos esclavos tuvieron una menor proporción, representaron 0.35% del total de bautizos, 0.7% de los matrimonios y 0.9% de los entierros. El último bautizo de mulato esclavo se registró el 25 de mayo de 1808, pero no había habido ninguno desde 1800. Lo que muestra que en la parroquia de Encarnación la mano de obra esclava fue poca y cayó en desuso a finales del siglo XVIII.

Al analizar la curva de bautizos por calidad fue evidente que, a diferencia de españoles, indios y mestizos, la curva de los mulatos libres disminuyó después de 1807 y no volvió a recuperarse (gráfica 1). La caída en los bautizos de mulatos libres es más evidente si se divide en dos el período analizado. Mientras que de 1778 a 1800, 11% del total de los bautizos correspondieron a los mulatos libres, la proporción disminuyó a 4.4% de 1801 a 1822. Situación que sólo ocurrió con los mulatos, los españoles pasaron de 52.5% a 59%, los indios (20.5%) y mestizos (13%) mantuvieron su proporción.¹⁷

El descenso de mulatos no está relacionado con el decrecimiento de la población. La parroquia duplicó su número de habitantes durante los 45 años analizados, pasó de 6507 a 14329 pobladores de 1778 a 1822.¹⁸ Por ello, el descenso de mulatos no puede explicarse por la disminución de la población en general; los mulatos no fueron afectados con mayor intensidad por alguna epidemia ni sus tasas de mortalidad fueron superiores;¹⁹ no hubo emigración de mulatos;²⁰ ni dejaron de casarse y tener hijos.²¹

¹⁵ CRAMAUSSEL, CH., “La evolución del mestizaje en la Nueva España. Las aportaciones recientes de la historia demográfica”, *Habitus-Revista do Instituto Golano de Pré-Historia e Antropologia*, 14/2 (2016), p. 158.

¹⁶ BECERRA JIMÉNEZ, C., *Indios, españoles...*, op. cit., p. 108.

¹⁷ TORRES FRANCO, C. P., *¿Entre parientes?* ..., op. cit., p. 160.

¹⁸ AHAG, Sección Parroquias, Aguascalientes, Caja 2, 1758-1799. AHAG, Sección Gobierno, Serie Padrones, Caja, 24.

¹⁹ TORRES FRANCO, C. P., “El sarampión de 1825 en la parroquia de Nuestra Señora de la Encarnación”, en TORRES FRANCO, C. P. Y CRAMAUSSEL, CH. (ed.), *Epidemias de sarampión en Nueva España y México (siglos XVII-XX)*, México, El Colegio de Michoacán, 2018; “La sobremortalidad de 1814-1817 y su impacto en las familias de la parroquia de Encarnación”, en GONZÁLEZ FLORES, J.G. (coord.), *Epidemias de Tifo en la Nueva España y México (siglos XVIII-XIX)*, México, Universidad Autónoma del Estado de Coahuila, 2017; “Epidemias y segundas nupcias en la Villa de la Encarnación, 1778-1798”, en MAGAÑA MANCILLAS, M.A., (coord.), *Epidemias y rutas de propagación en la Nueva España y México*, Mexicali, Baja California, Archivo Histórico Pablo L. Martínez, 2013.

²⁰ TORRES FRANCO, C. P., “Movimientos de población internos y externos en la parroquia de Encarnación (obispado de Guadalajara), 1778-1822”, en GARCÍA FLORES, R., *Movimientos de población en la Nueva*

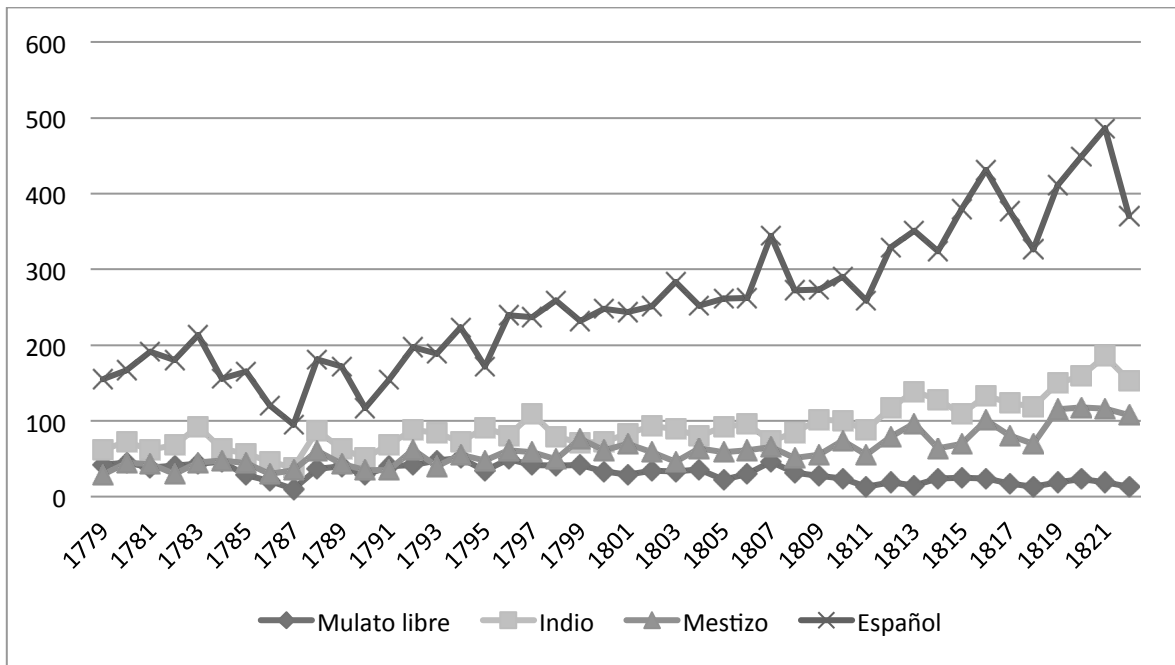
GRÁFICA 1. Bautizos por calidad 1778-1822, parroquia de Encarnación²²

Fuente: APNSE, Libros de Bautizo, 1-6, 1778-1822.

¿Qué pasó en la parroquia de Encarnación para que solo un grupo socioracial disminuyera su número mientras que los otros crecían? Si la disminución no está relacionada con aspectos demográficos, entonces la reducción de la población mulata se debió a que, por algún motivo, cambió la forma de asignar la calidad y los descendientes de mulatos libres modificaron su calidad. Las investigaciones actuales, sobre historia demográfica y mestizaje en México, han hecho notar que en la asignación de calidad intervenían distintos factores: económicos, culturales, fiscales, sociales y fenotípicos que estaban vinculados a los intereses de quien asignaba la calidad o de quien la portaba.²³ Por lo tanto no había una fórmula que determinara la calidad de una persona.

España y México, siglos XVI-XX, por la Escuela de Antropología e Historia del Norte de México, de próxima publicación.

²¹ Para más información sobre los patrones matrimoniales ver TORRES FRANCO, C. P., *¿Entre parientes?...* op. cit.

²² No se incluyeron coyotes, lobos, moriscos y mulatos esclavos porque su proporción es menos al 0.5% del total. Pero también porque sus calidades cayeron en desuso, el último bautizo de coyotes se presentó el 07 febrero 1803, de lobo el 28 agosto 1794, de morisco 07 septiembre de 1785 y el de mulato esclavo el 25 de marzo de 1808. Información obtenida de Archivo Histórico Parroquial de Nuestra Señora de la Encarnación (AHPNSE), Libros de Bautizo 1778-1822.

²³ CRAMAUSSEL, CH., "La evolución" ..., op. cit. CARBAJAL LÓPEZ, D., *La población de Bolaños, 1740-1848: dinámica demográfica, familia y mestizaje*, Zamora, Michoacán, 2008. GONZÁLEZ FLORES, J.G., *Mestizaje de papel. Dinámica demográfica y familias de calidad múltiple en Taximaroa (1667-1826)*, Zamora, Michoacán, El Colegio de Michoacán, Universidad Autónoma de Coahuila, 2016. BECERRA JIMÉNEZ, C., *Indios, españoles...*, op. cit. CASTILLO PALMA, N. A., *Cholula sociedad mestiza en ciudad*

En la Nueva España, a fines del siglo XVIII y principios del XIX, no existió un sistema de castas rígido. Las personas podían cambiar de calidad durante el transcurso de su vida. Por ejemplo, José Manuel Chaves, hijo de Alejo Chaves y de María Josefa Delgadillo, fue bautizado el 15 de junio de 1800, en la parroquia de Encarnación, como español y enterrado el 10 de julio de 1800 como indio.²⁴ Tanto la partida de entierro como la de bautizo fueron firmadas por el cura Manuel Gutiérrez Coronado y por Juan José Gutiérrez, por lo que la variación de la calidad de José Manuel no fue determinada por haber sido registrada por distintas personas.

David Carbajal, al analizar la dinámica de la población de un real de Minas, concluyó que eran los párrocos quienes asignaban la calidad y, para hacerlo, sólo tomaban en consideración las características fenotípicas de sus feligreses.²⁵ Norma Castillo no está de acuerdo con Carbajal, para ella, tanto la ascendencia como la declaración de los padres eran determinantes para la asignación de la calidad, para dicha autora debió existir algún tipo de negociación entre presbítero y parroquianos, puesto que las personas deseaban superar la barrera del color y mejorar sus condiciones de vida.²⁶

A continuación, se analizarán distintas perspectivas con la finalidad de conocer la causa del descenso de la asignación de la calidad mulata en la parroquia de la Encarnación durante las primeras dos décadas del siglo XIX.

Asignación de la calidad por aspectos circunstanciales

Gustavo González observó que, en la parroquia de Taximaroa, si aumentaban los españoles disminuían los mestizos y viceversa. Al buscar una explicación para ese fenómeno, detectó que, en esos años, donde claramente se veía la disminución de un grupo y el incremento de otro, hubo cambios administrativos en la parroquia, por ello concluyó que:

“La calidad no tuvo siempre connotaciones raciales, sino que iban implicados aspectos sociales, culturales y hasta económicos [...] por tanto, es una representación social mudable de acuerdo con determinadas circunstancias”²⁷

Además, González corroboró que estos cambios en la forma de asignar la calidad repercutían en las familias. Al reconstruir familias observó que la calidad de los hijos de una pareja legítimamente casada era distinta antes y después del cambio administrativo, si antes eran mestizas después del cambio se registraban como españolas. A estas familias, González, las nombró mestizo-españolas, para diferenciarlas de las pluriétnicas, puesto que en las pluriétnicas parece que la asignación se hace de manera azarosa, más relacionada con características fenotípicas. Y las familias mestizo-españolas son aquellas “que nacen del

india. Un análisis de las consecuencias demográficas, económicas y sociales del mestizaje en una ciudad novohispana (1649-1796), México, Universidad Autónoma Metropolitana, Plaza y Valdés, 2008.

²⁴ APNSE, Libro 2 de Bautizos, Libro 1 de Entierros.

²⁵ CARBAJAL LÓPEZ, D., *La población...* op. cit.

²⁶ CASTILLO PALMA, N. A., “Calidad socioracial, condición estamental, su variabilidad en el mestizaje novohispano”, en CARBAJAL LÓPEZ, D., *Familias pluriétnicas...* op.cit., pp. 179-186.

²⁷ GONZÁLEZ FLORES, J. G., *Mestizaje de papel ...* op. cit., p.185.

incremento y disminución sistemática de españoles y mestizos en los libros parroquiales²⁸ determinada por los cambios administrativos de la parroquia.

Para intentar relacionar la disminución de los mulatos en la parroquia de Encarnación con los hallazgos de Gustavo González, es decir con aspectos circunstanciales, primero se intentó comprobar que hubiera años determinados en que coincidieran la disminución de una calidad y el aumento de otra. Para después tratar de explicarlo con cambios de cura o administrativos de la parroquia. En la gráfica 2 están representadas las curvas de bautizos de mulatos libres, indios y mestizos. En ella se aprecia una especie de patrón, semejante al de Taximaroa, en el que cuando disminuyen los bautizos de una calidad aumentan los de otra. Por ejemplo, en 1794 y 1796 se incrementaron los bautizos de mestizos y mulatos libres, pero disminuyeron los de indios. En 1795 y 1797 se vieron mermadas las curvas de mulatos libres y mestizos, mientras que la de indios se elevó. 1799 es el único año, en todo el período analizado, en el que la curva de mestizos superó a la de los indios, la cual llevaba dos años en descenso.

En la gráfica 2, también se observa que las curvas de mestizos y mulatos libres son muy semejantes en proporción, sin embargo, después de 1798 las dos curvas comienzan a separarse por el incremento de los bautizos de mestizos y el estancamiento de los de mulatos libres. 1807 es el último año que tuvo crecimiento la curva de mulatos, después comenzó la caída que se prolongaría hasta 1822, mientras que indios y mestizos mantuvieron el alza.²⁹

Se pudieron detectar dos momentos, acaecidos en la parroquia de Encarnación, que podrían explicarse por sucesos similares a los de Taximaroa. El primero en 1799, cuando los bautizos de mestizos superan los de indios. El hecho podría explicarse porque en julio de 1798 el obispo de Guadalajara, Juan Ruíz de Cabañas, hizo una visita a la parroquia de Encarnación. Sin embargo, no es una respuesta totalmente satisfactoria porque en el registro de la visita, anotado en el libro de bautizos, no se mencionó nada que tuviera que ver con una más rigurosa asignación de la calidad. En el libro se pide al párroco de Encarnación que ponga la calidad del bautizado, de los padres, padrinos, abuelos paternos y maternos.³⁰ Pero los curas hicieron caso omiso y siguieron sólo anotando la calidad del bautizado. Podría ser que esa negativa a acatar las órdenes del obispo se debiera a la dificultad de averiguar la calidad de padres y abuelos, y que esta coincidiera con la del bautizado.

²⁸ GONZÁLEZ FLORES, J.G., *Mestizaje de papel ...* op. cit., p.172,

²⁹ Todas las curvas descienden en 1822 porque a mediados de ese año se deja de indicar la calidad en los registros parroquiales.

³⁰ APNSE, Libro 2 de bautizos, 17 julio 1798.

GRÁFICA 2. Bautizos por calidad

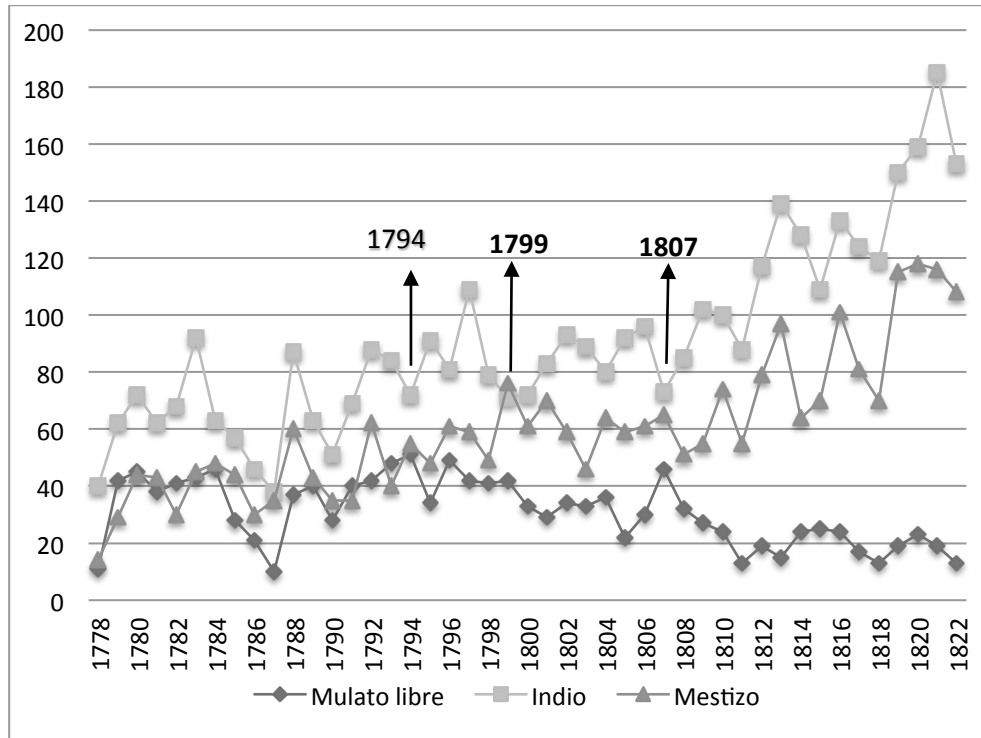

Fuente: Fuente: APNSE, Libros de Bautizo 1-6, 1778-1822.

En 1799 se bautizaron 76 mestizos, en 1798 sólo 49. Para intentar explicar el aumento de mestizos, se buscó en la base de datos a las familias que bautizaron un hijo mestizo en 1799, con la finalidad de indagar si aparecían familias “mestizo-españolas” como en Taximaroa. Es decir, observar si hubo familias donde todos los hijos tuvieran la misma calidad y que después de 1799 sus restantes hijos cambiaran de calidad. 48.6% de los mestizos bautizados en 1799 pertenecieron a familias pluriétnicas,³¹ por lo que la asignación de la calidad de mestizos no parece estar relacionada con la visita del obispo, sino más bien con el fenotipo heredado de los padres y abuelos, y percibidos por el cura que asignó la calidad. Por ejemplo, Manuel de León (indio) contrajo nupcias en 1794 con Eusebia Guzmán (española). Ambos padres de Manuel eran indios y los de Eusebia eran españoles por lo que no provenían de familias pluriétnicas. Manuel de León y Eusebia Guzmán bautizaron 10 hijos entre 1795 y 1815, seis fueron mestizos, tres españoles y un indio (ver figura 1). Pero no parece que la asignación de la calidad esté relacionada con periodos de tiempo como en Taximaroa, parece más bien azarosa, más relacionada a la asignación de la calidad de acuerdo con rasgos fenotípicos.

³¹ Las familias pluriétnicas son aquellas formadas por “parejas legalmente casadas y con hijos biológicos-legítimos con adscripción racial distinta entre ellos”. CARBAJAL LÓPEZ, D., *La población de Bolaños 1740-1848. Dinámica demográfica, familia y mestizaje*, México, El Colegio de Michoacán, 2008, p. 340.

FIGURA 1. Familia de León Guzmán

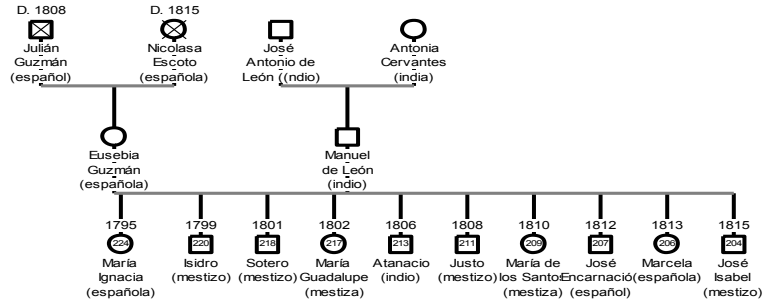

Fuente: APNSE, Libros de Bautizo (1-6, 1778-1822), Matrimonio (1-3, 1778-1822) y Entierro (1-2, 1778-1822). Libro de Matrimonio (1761) de Santa María de los Lagos, consultado en www.familysearch.org.

En una pequeña proporción si se observó una irregularidad. Se ubicaron 11 familias (ocho de españoles, dos de indios y una de mulatos libres) que tuvieron sólo un hijo mestizo, coincidentemente ese bautizo ocurrió en 1799. Tomás Aguirre (español) se casó el 27 de noviembre de 1793 con María Gutiérrez (española). Bautizaron seis hijos entre 1794 y 1803, cinco españoles y un mestizo. Juan Polonio fue el único mestizo en una familia de españoles y fue bautizado en 1799 (figura 2). Pero a diferencia de Taximaroa, después de 1799, los hijos recuperaron la calidad española, por lo que no pueden ser consideradas familias española-mestizas.

FIGURA 2. Familia Aguirre Gutiérrez

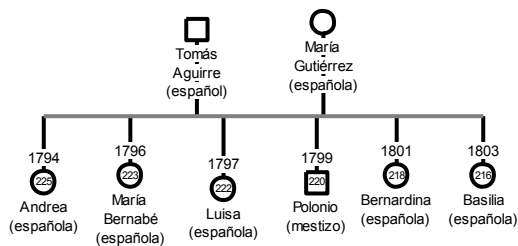

Fuente: APNSE, Libros de Bautizo (1-6, 1778-1822), Matrimonio (1-3, 1778-1822).

Este ejemplo, podría fundamentar la hipótesis de que en 1799 ocurrió algo en la parroquia de Encarnación que provocó la mayor asignación de la calidad de mestizos. Sin embargo, la proporción es tan baja, sólo 11 casos, que más parece azar. 1807 fue otro año en que sin motivo aparente disminuyeron los bautizos de indios y aumentaron los de mestizos y mulatos. En enero llegó un nuevo cura a la parroquia de Encarnación. Es probable que Victoriano Ortega tuviera criterios distintos para asignar la calidad de sus parroquianos y por ello descendieran los indios y ascendieran los mestizos y mulatos libres.

Sin embargo, al igual que en 1799, la mayoría de los mestizos y mulatos bautizados en 1807 pertenecieron a familias pluriétnicas.

Al igual que en 1799, sólo en ocho casos la asignación de la calidad de los mulatos libres parece estar relacionada con un criterio circunstancial. Alejandro Jiménez (indio) se casó en 1801 con Ricarda Hernández (india), bautizaron siete vástagos entre 1803 y 1817, seis tuvieron la calidad de indios, pero Margarito nacido en 1807 fue mulato. A pesar de que por algún motivo Victoriano Ortega registró como mulatos libres a mayor número de bautizados en 1807, algo cambió después, ya que en los años posteriores de su gestión (1807-1816) el número de mulatos continuó disminuyendo.

Chantal Cramaussel observó que, en la villa de San Felipe durante el siglo XVIII, la proporción de españoles se mantuvo estable, pero hubo aumento de mulatos y disminución de indios. Cramaussel explica este suceso porque en el septentrión novohispano los indios debían pagar tributo trabajando en las haciendas, lo que implicaba dejar sus hogares y quizá nunca volver. Por ello, los indios prefirieron ser catalogados como mulatos y así no pagar el tributo.³² De este modo, tanto en Taximaroa como en San Felipe parece que la asignación de la calidad no estaba relacionada con aspectos fenotípicos, ni con cruzar la barrera del color y adquirir una calidad mejor vista socialmente. Sino con aspectos circunstanciales, relacionados con cambios administrativos, políticos o económicos.

En Aguascalientes, Víctor González, observó que durante el siglo XVIII el grupo de indios creció mucho más que los otros. Para González, las castas querían ser consideradas indios y así disfrutar sus privilegios, puesto que las castas debían pagar 24 reales y los indios sólo 16 reales de tributo.³³ Así, González, coincide con Cramaussel, quien menciona que el pago de tributo fue factor determinante para el cambio de calidad de las personas, sólo que en el norte de la Nueva España los indios quisieron ser mulatos y en Aguascalientes los mulatos quisieron ser indios para evadir o reducir el pago de impuestos.

¿Podría ser que lo sucedido en Encarnación coincidiera con lo que estaba pasando en Aguascalientes? ambas son parroquias vecinas. Sin embargo, la disminución de mulatos en Encarnación se dio en un momento de inestabilidad política en el imperio español (abdicación de Fernando VII, cortes de Cádiz, movimientos de independencia). Además, el Consejo de Regencia eliminó el 26 de mayo de 1810 el tributo que pagaban los indios en Nueva España, y en septiembre de 1810 Miguel Hidalgo eliminó el tributo de las castas, lo cual también fue verificado por el virrey Venegas en octubre de 1810.³⁴ Por ello, es difícil considerar que la recaudación de tributo sea la causa del cambio de calidad de los mulatos en la parroquia de Encarnación.

Asignación de la calidad por aspectos fenotípicos (mestizaje)

En la parroquia de Encarnación (1778-1822), el mestizaje no se dio por vía de la ilegitimidad. 93.3% de los bautizados nacieron del legítimo matrimonio de sus padres; 5.9% fueron hijos naturales, de padres que no estaban casados; y 0.8% fueron expósitos

³² CRAMAUSSEL, CH., “Mestizaje y familias pluriétnicas en la villa de San Felipe El Real de Chihuahua y multiplicación de los mulatos en el septentrión novohispano durante el siglo XVIII”, en CARBAJAL LÓPEZ, D., *Familias pluriétnicas ...*, op. cit., pp. 17-46.

³³ GONZÁLEZ ESPARZA, V.M., *Resignificar el mestizaje ...*, op. cit., p. 123.

³⁴ POLLOCK, A., “Hacia una historia social del tributo de indios y castas en Hispanoamérica. Notas en torno a su creación, desarrollo y abolición”, *Historia Mexicana*, 66/1 (2016), pp.112-114.

(abandonados) o de padres no conocidos. En Encarnación el mestizaje se dio a través de los matrimonios mixtos, celebrados entre personas de distintas calidades. Como resultado de ello 31% de las familias de la parroquia de Encarnación fueron pluriétnicas.³⁵

Cuando se creó la parroquia de Encarnación, la pragmática de matrimonio³⁶ (1776) estaba vigente, por lo que los matrimonios entre personas de distinta calidad (desiguales) eran desalentados. 71% de los matrimonios de Encarnación fueron contraídos por personas que tenían la misma calidad, 28% los contrayentes tuvieron distinta calidad.³⁷ Proporción bastante semejante a otras parroquias novohispanas (Jalostotitlán 25%³⁸, Bolaños 39.2%³⁹). Aunque Víctor González, al analizar los matrimonios mixtos de Aguascalientes, concluyó que, durante el siglo XVIII, la endogamia matrimonial disminuyó, “las castas jugaron un papel central en esta hibridación social y, gracias a ello, pese a prohibiciones, la sociedad se flexibilizó.”⁴⁰

En Encarnación 87.71% de los españoles se casaron con otro español, ellos evitaron con mayor frecuencia los matrimonios mixtos, seguidos por los indios (56.85%). Sólo 20.70% de los mestizos lo celebraron con persona de su mismo grupo y únicamente 14.94% de los mulatos libres se casaron con persona de igual calidad.⁴¹ No obstante, como se ha mencionado, para determinar la calidad intervenían factores económicos, políticos y también personales. Por lo que la calidad señalada en los registros de matrimonio podría sólo seguir las normas; por ejemplo, María de San Carlos Chavarría fue bautizada como india (1803) y al contraer nupcias en 1822 se le asignó la calidad de española. Cabe mencionar que María de San Carlos se casó con el español Ramón Macías, es probable que, en el registro de matrimonio, los párrocos, hicieran coincidir la calidad de los contrayentes para cumplir con la normatividad.

Los mulatos fueron un grupo minoritario (7% del total) en la parroquia de Encarnación, quizá por ello les era más difícil encontrar pareja dentro del mismo grupo y por eso recurrieron con mayor frecuencia al matrimonio con personas de distinta calidad, pero también es posible que con los matrimonios exogámicos se deseara superar la barrera del color y mejorar la condición de vida de sus descendientes. 50% de los mulatos libres que buscaron cónyuge dentro de otro grupo lo hizo con indios, situación que coincide con lo encontrado por Cecilia Rabell en San Luis de La Paz⁴²; 25% con mestizos; 20% con españoles y el restante 5% con coyotes y mulatos esclavos.⁴³

³⁵ TORRES FRANCO, C. P., *¿Entre parientes?* ... op. cit., p. 57 y 141.

³⁶ El 23 de marzo de 1776, Carlos III promulgó la Pragmática de Matrimonio por la que se prohibía a los menores de 25 años contraer matrimonio sin el consentimiento de sus padres, si lo hacían podían ser desheredados. Esto con el fin de evitar los matrimonios desiguales y opuestos a los deseos de los padres. La pragmática se puede consultar en: Rafael Diego-Fernández y Marina Mantilla Trolle (eds.), *La Nueva Galicia en el ocaso del imperio español. Los Papeles de Derecho de la Audiencia de la Nueva Galicia del licenciado Juan José Ruiz Moscoso su agente fiscal y regidor del Ayuntamiento de Guadalajara 1780-1810*, Zamora, Michoacán, El Colegio de Michoacán, Universidad de Guadalajara, 2003, vol. 2, asunto núm. 229, p. 7.

³⁷ TORRES FRANCO, C. P., *¿Entre parientes?* ... op. cit., p. 140.

³⁸ BECERRA JIMÉNEZ, C., *Una población alteña*. ... op. cit., p. 160.

³⁹ CARBAJAL LÓPEZ, D., *La población de ...*, op. cit., p. 121.

⁴⁰ GONZÁLEZ ESPARZA, V. M., *Resignificar el mestizaje...*, op. cit., p. 99.

⁴¹ TORRES FRANCO, C. P., *¿Entre parientes?* ... op. cit., p. 158.

⁴² RABELL, C., “Matrimonio y raza en una parroquia rural: San Luis de la Paz, Guanajuato, 1715-1810”, *Historia Mexicana*, 42/1 (1992), p. 21.

⁴³ TORRES FRANCO, C. P., *¿Entre parientes?* ... op. cit., p. 1.

De 1778 a 1822 se celebraron, en la parroquia de Encarnación, 484 matrimonios donde por lo menos uno de los contrayentes era mulato, ya sea libre o esclavo. Se pudieron reconstruir las familias que formaron 264 de esas parejas y determinar el tipo de familia que formaron según la calidad. 62.87% constituyeron una familia pluriétnica. En el cuadro 1 se puede observar cómo los matrimonios celebrados entre personas mulatas dieron origen a diferentes tipos de familias, los resultados están muy lejos de asemejarse a lo descrito en las pinturas de castas.

CUADRO 1. Calidad de las familias

Matrimonio por calidad	Calidad de las familias				
	Española	India	Mestiza	Mulata	Pluriétnica
Mulato con mulata		7	1	1	32
Mulato con mestiza			5	3	28
Mulato con india		8	1	8	30
Mulato con española	1	1	1	2	16
Coyote con mulata					3
Español con mulata	3				15
Indio con mulata		22	2	2	35
Mestizo con mulata	1		1	1	7

Fuente: Reconstrucción de familias a partir APNSE, libros de entierro (1-2, 1778-1822), matrimonio (1-3, 1778-1822) y bautizo (1-6, 1778-1822).

No sólo los matrimonios mixtos produjeron familias pluriétnicas, incluso los enlaces entre personas de la misma calidad produjeron ese tipo de familias. En el cuadro 4 vemos que incluso cuando se casaban mulatos con mulatas, la mayoría de las familias que conformaron fueron pluriétnicas. La explicación para la variabilidad de la calidad, según David Carbajal, estaría basada en los criterios de los párrocos, quienes utilizaban el fenotipo de las personas para determinar la calidad.

Durante el período analizado, 31% de las familias de la parroquia de Encarnación fueron pluriétnicas, fenómeno que puede ser explicado hasta cierto punto a partir de los matrimonios mixtos. Una pareja con rasgos fenotípicos diferentes, español y mulato, tendrá hijos que presentarán con mayor fuerza las características físicas de uno o de otro, o a veces se puede apreciar una mezcla de ambos. No obstante, en algunas ocasiones las calidades de padre, madre e hijos no coincidían. En el cuadro 1 se muestra que aun cuando ambos padres eran mulatos, los hijos podrían ser etiquetados como indios, mestizos o españoles.

Por ejemplo, María de la Luz Dávila (mulata libre) contrajo nupcias en 1799 con Dionicio Aguilera (mulato libre), bautizaron ocho hijos entre 1803 y 1820, dos fueron mulatos, dos mestizos, tres indios y una española (figura 3). Que los hijos de esta pareja fueran etiquetados como mestizos, indios y mulatos podría explicarse por la calidad de padres (mulatos) y abuelos (mulatos, mestizo-indio⁴⁴ y mestiza). Sin embargo, no sé ha

⁴⁴ Ramón Aguilera fue inscrito indio cuando contrajo segundas nupcias en 1814, pero en su partida de entierro (1815) está como mestizo.

podido determinar cómo una de las hijas fue designada como española, si ninguno de los ancestros localizados lo era. Podría ser un error cometido por el párroco al momento de redactar el acta, ya que, si la intención de estos padres hubiera sido saltar la barrera del color y lograr que sus hijos tuvieran una calidad distinta, no se explica por qué no lograron que todos sus hijos tuvieran la misma calidad. También, podría ser que a Luz Ávila y a Dionicio Aguilera no les importara la calidad con la que sus hijos aparecían en el registro parroquial y el cura se fijara solo en los rasgos fenotípicos.

FIGURA 3. Genealogía Aguilera Ávila

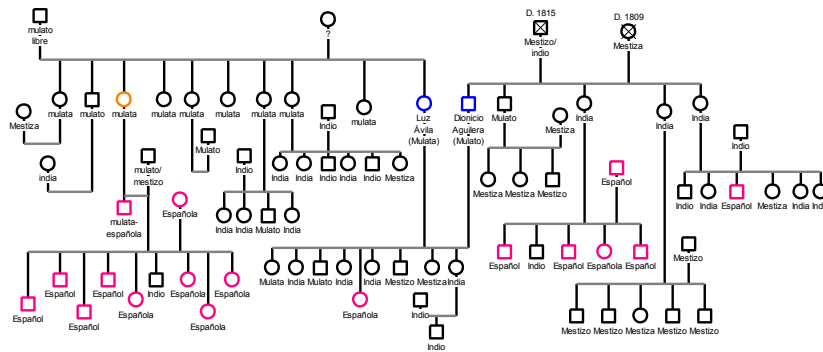

Fuente: APNSE, Libros de Bautizo (1-6, 1778-1822), Matrimonio (1-3, 1778- 1822) y Entierro (1-2, 1778-1822).

Sin embargo, con algunos miembros de la genealogía Aguilera Ávila se nota algún tipo de negociación con el párroco para lograr que los hijos adquirieran una calidad mejor vista socialmente. Dolores Ávila (de naranja en la figura 3) se casó (1779) como mulata con Gregorio Orozco (mulato). El matrimonio duró poco más de un año y sólo tuvieron una hija: María Pánfila, bautizada como mulata en 1780 y enterrada en 1807 como española. En el caso de María Pánfila, se puede explicar su cambio de calidad por su integración a la segunda familia que formó su padre. Gregorio Orozco, después de 15 años de viudez contrajo segundas nupcias (1796), ahora como mestizo, para casarse con Ignacia Estrada (española). Gregorio e Ignacia bautizaron 10 hijos (nueve españoles y un indio). Ignacia Estrada pertenecía a una familia monoétnica de españoles: todos sus hermanos fueron españoles y, en su mayoría se casaron con un español, por lo que sus descendientes fueron españoles (figura 4). Entonces, es probable que María Pánfila, al integrarse a la nueva familia (española) de su padre logró adquirir la calidad española al igual que todos sus hermanos. Y es que, para asignar la calidad de las personas, podían intervenir tanto los rasgos físicos como los aspectos culturales como el vestido, la lengua, el oficio o la riqueza.⁴⁵

⁴⁵ CASTILLO PALMA, N. A., *Cholula sociedad mestiza...*, op. cit.

FIGURA 4. Genealogía Estrada Chaves

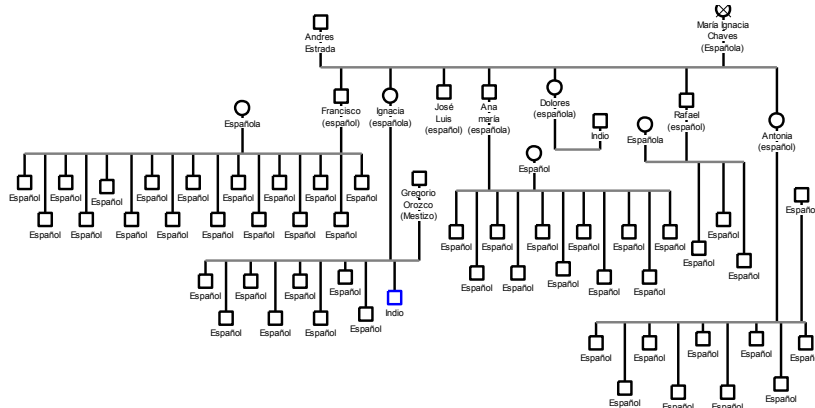

Fuente: APNSE, APNSE, libros de bautizo (1-6, 1778-1822), matrimonio (1-3, 1778-1822) y entierro (1-2, 1778-1822).

Celina Becerra sostiene que, al determinar la calidad, se le concedía mayor peso al origen paterno.⁴⁶ Aunque en la parroquia de Encarnación no todos los hijos heredaban la calidad paterna, parece que sí tuvo un papel importante, aunque hubo excepciones como la de Gregorio Orozco y la de Ignacia Estrada, donde predominó la calidad de la madre. De los 18 matrimonios celebrados entre español y mulata se encontró que 62.5% de sus hijos fueron españoles, 18% mestizos y sólo 11% mulatos. Mientras que de los 21 enlaces entre españolas y mulato resultó que 29% de los vástagos mantuvieron la calidad mulata, 25% adquirieron la de indios, 21% mestizos y solo 19% la de españoles.

De esta forma, los matrimonios mixtos fueron determinantes para lograr el cambio de la calidad de los descendientes de mulatos y que pudieran integrarse a otros grupos socioraciales mejor aceptados en la sociedad de Encarnación. No obstante, está relajación en la manera de asignar la calidad también debe comprenderse dentro del contexto histórico. Durante la época de estudio en la Nueva España, ya estaban circulando las ideas de libertad e igualdad de los hombres, producto de la revolución francesa. También ya se estaban gestando el movimiento de independencia que provocaría la prohibición de la esclavitud. Además, una de las primeras acciones de los gobernantes mexicanos fue prohibir la división de la sociedad en grupos socioraciales, por ello se decretó que no se asignaría calidad en los registros parroquiales ni en ningún otro documento oficial, acción que se realizó desde 1822 en la parroquia de Encarnación.

⁴⁶ BECERRA, C., *Indios, españoles y...*, op. cit., p. 132.

¿La “desaparición” de los mulatos una estrategia familiar de larga duración?

Hasta aquí se ha mostrado que la calidad de las personas podía ser definida por una variedad de circunstancias. Carmagnani señala que cada una de las calidades “tiene implicaciones de orden semántico y cultural. Con ello entendemos que la definición “español” u otra, aunque parezca sólo de carácter étnico, puede ser también de carácter social, o no reflejar otra cosa que una simple realidad de conciencia subjetiva”.⁴⁷ Varios trabajos⁴⁸ han demostrado que la calidad era un recurso estratégico “pues en una circunstancia en la cual una persona le convendría declararse india se asumiría como tal, mientras que en otra en la cual le sería más favorable ser española se presentaría así”.⁴⁹ Sin embargo, no siempre la estrategia fue personal o familiar, como se mostró en el trabajo de Cramausel hubo procesos masivos de manipulación, es decir, la variación de la calidad no sólo dependía de lo que querían las personas, si no que los que asignaban las calidades también las manipulaban a su conveniencia.

La parroquia de Encarnación no fue un lugar donde predominaran las grandes fortunas, el estatus se adquiría, más bien, por vía de la pureza de la sangre.⁵⁰ Las familias de elite local (españolas en su mayoría) conocían sus árboles genealógicos y casi siempre tenían su tronco en los primeros colonizadores hispanos de la región de los Altos de Jalisco. Parecería que estas familias intentaban mantener vivo el reconocimiento de nobleza que hizo la corona a los conquistadores, y primeros pobladores.⁵¹

Desde la conquista había predominado una sociedad cargada de prejuicios sociales, herencia de la sociedad hispana donde se buscaba mantener la limpieza de sangre. En América el concepto de pureza de sangre adquirió connotaciones raciales, se trataba de evitar la mezcla con las “malas razas”.⁵² Los indios, los españoles, los mestizos (de padre español y madre india) y los castizos (hijo de mestiza e india) eran considerados calidades limpias; pero no lo eran negros, mulatos, moriscos, coyotes y lobos.⁵³ Todos los que no eran considerados de sangre limpia eran las mezclas descendientes de los africanos esclavos; llevaban en su piel el estigma de tener algún antepasado esclavo.⁵⁴ Entonces, en una sociedad como la de la Parroquia de Encarnación, dónde el fenotipo español (blanco)

⁴⁷ CARMAGNANI, M., “Demografía y sociedad: la estructura social de los centros mineros del norte de México”, *Historia Mexicana*, 21/3 (1972), p. 426.

⁴⁸ CRAMAUSSEL, CH., “La evolución” ..., op. cit.; GONZÁLEZ FLORES, J.G., *Mestizaje de papel...*, op.cit.; CASTILLO PALMA, N.A., *Cholula sociedad mestiza...*, op. cit.; GONZÁLEZ ESPARZA, V. M., *Resignificar el mestizaje...*, op.cit.; HERRERA GUEVARA, S. P., “Padrón general de la feligresía de la ciudad de Tepic, 1817”, *Letras Históricas*, 9 (2014), pp. 97-114.

⁴⁹ CANUTO CASTILLO, F., “Españoles descendientes de aquellos [indios]. Nietos españoles de caciques indios”, en *Nuevo mundo, mundos nuevos*. Consultado en: <https://journals.openedition.org/nuevomundo/70408>

⁵⁰ Aquí, cuando se hace referencia a la pureza de sangre, se trata de la conservación del fenotipo español (blanco) y la probada descendencia de los primeros colonizadores hispanos de la región de Los Altos de Jalisco.

⁵¹ DOUGNAC RODRÍGUEZ, A., *Manual de Historia del Derecho indiano*. UNAM, 1999, pp. 61-63.

⁵² CASTILLO PALMA, N. A., *Cholula sociedad mestiza...*, op.cit., p. 53.

⁵³ LORENZANA, F. A., *Concilios provinciales primero y segundo, celebrados en la muy noble y muy leal ciudad de México*, México, Imprenta de el superior Gobierno, del Dr. D. Joseph de Hogal, 1769, p. 390.

⁵⁴ OLACHEA, J. B., “El negro en la sociedad hispanoindiana”, *Revista de estudios políticos*, 161 (1968), p. 220. Consultado en: <http://dialnet.unirioja.es/servlet/articulo?codigo=2082760>

era la base del prestigio social parece necesario, para todos aquellos que no lo poseen, buscar la manera de superar la barrera del color y liberar a los descendientes del estigma que cargaban los mulatos como descendientes de esclavos.

A través de la reconstrucción de familias y genealogías fue evidente que, en la parroquia de Encarnación (1778-1822), el grupo de españoles perteneciente a la elite local, recurrió a todas las estrategias posibles para mantener la calidad española de sus herederos.⁵⁵ Parece que los mulatos intentaron lo contrario, la mayoría de sus matrimonios los celebraron con persona de calidad distinta y, de esos matrimonios mixtos, surgieron familias pluriétnicas donde sus miembros tenían calidades diferentes y donde poco a poco se fue diluyendo la calidad mulata.

Fournier y Charlton mencionan que los afrodescendientes fueron asimilados genotípicamente a la población indígena y española a través del mestizaje, paulatinamente fueron adquiriendo la identidad de indios, españoles y, sobre todo, mestizos.⁵⁶ Así sucedió en la parroquia de Encarnación, los mulatos fueron transformándose en indios, mestizos y, en menor medida, en españoles. Para que la asimilación se diera por mestizaje biológico, en teoría, debían transcurrir por lo menos tres generaciones. Si una mestiza (hija de padre español y madre india) se casaba con un español tendría hijos castizos, si este castizo también contraía matrimonio con español entonces los hijos volverían a ser españoles.⁵⁷ Pero no siempre sucedió así, el proceso podía ser más rápido como lo demostró Canuto Castillo al analizar a los Martínez de Alízar.⁵⁸

En la parroquia de Encarnación se detectó que si el enlace era entre mulato y español el cruce de la barrera de color podía ser muy rápido. Por ejemplo, Felipa Martín (mulata libre) y de Miguel Ortega (español) se casaron en 1779 y bautizaron nueve hijos (españoles, mulatos, moriscos y mestizos). Se localizó el matrimonio de cinco de sus hijos y todos lo contrajeron como españoles y tuvieron hijos españoles. En el transcurso de su vida lograron cambiar su calidad, es probable que convencieran al párroco respaldados por la calidad e influencia de su padre (figura 5).

⁵⁵ TORRES FRANCO, C. P., *¿Entre parientes? ... op. cit.*, p. 141.

⁵⁶ FOURNIER, P. Y CHARLTON, T.H., "Negritos y pardos: Hacia una arqueología histórica de la población de origen africano en la Nueva España", en LÓPEZ AGUILAR, W. Y FOURNIER, P. (coord.), *Perspectivas de la investigación arqueológica*. México, PROMEP, CONACULTA, ENAH, 2008, vol. 3, pp.1-7.

⁵⁷ LÓPEZ, C., "Sangre y temperamento: pureza y mestizajes en las sociedades de castas americanas", en GORBACH, F., y LÓPEZ, C. (ed.), *Saberes locales: ensayos sobre historia de la ciencia en América Latina*, Zamora, El Colegio de Michoacán, 2008, p. 297.

⁵⁸ CANUTO CASTILLO, F., "Españoles descendientes de aquellos [indios]. Nietos españoles de caciques indios", en *Nuevo mundo, mundos nuevos*. Consultado en: <https://journals.openedition.org/nuevomundo/70408>

FIGURA 5. Genealogía Ortega Martín

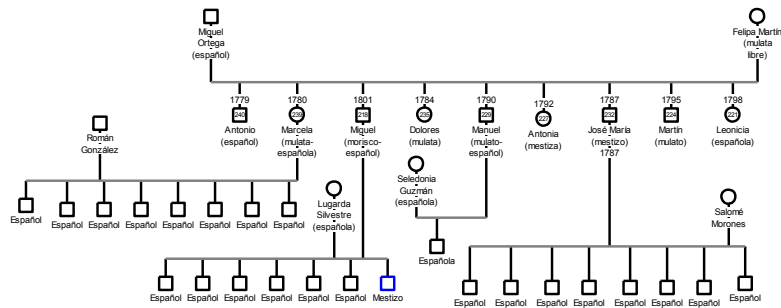

Fuente: APNSE, APNSE, libros de bautizo (1-6, 1778-1822), matrimonio (1-3, 1778-1822) y entierro (1-2, 1778-1822).

Las familias indias también buscaron conservar la calidad de sus descendientes, fueron el segundo grupo con mayor endogamia (58.85%). Pero aceptaron con mayor frecuencia, que los españoles, enlaces con personas de distinta calidad. Los mulatos libres prefirieron los matrimonios con los indios y con la reconstrucción de genealogías se observó que también sus descendientes lograron obtener la calidad india, sin embargo, les tomó un poco más de tiempo que a los españoles borrar la ascendencia mulata.

José María Martín y Olaya Sánchez casaron, entre 1783 y 1788, a seis hijos. Los seis tuvieron la calidad de mulatos libres (de naranja en la figura 6) en la partida de matrimonio, cinco de ellos contrajeron nupcias con persona de diferente calidad (dos con indios y tres con mestizos). Todos formaron familias pluriétnicas con vástagos mestizos, mulatos y algunos indios (de azul). La segunda generación también dio preferencia a los matrimonios con indios y mestizos, como resultado la mayoría de sus familias fueron pluriétnicas pero con predominancia de indios y mestizos.

FIGURA 6. Genealogía Martín Sánchez

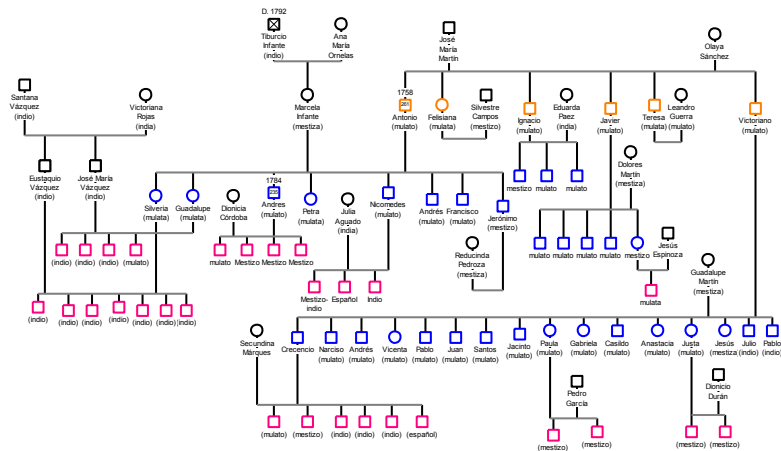

Fuente: APNSE, APNSE, Libros de Bautizo (1-6, 1778-1822), Matrimonio (1-3, 1778-1822) y Entierro (1-2, 1778-1822).

Para reconstruir la genealogía de José María Martín y Olaya Sánchez, se localizaron 81 partidas (bautizo, matrimonio o entierro)⁵⁹ en los libros de la parroquia de Encarnación. La primera generación está compuesta por los seis hijos de José María y Olaya, el 100% de los integrantes eran mulatos libres; la segunda generación está representada por 32 nietos, donde los mulatos libres representaron 76.9%, los indios 2.5%, los mestizos 12.82% y los españoles 2.56%; la tercera generación compuesta por 35 bisnietos donde sólo 14% fueron mulatos libres, 54.2% indios, 25.7% mestizos y 5.71% españoles (ver gráfica 3).

GRÁFICA 3. Calidad por generación de la genealogía Martín Sánchez

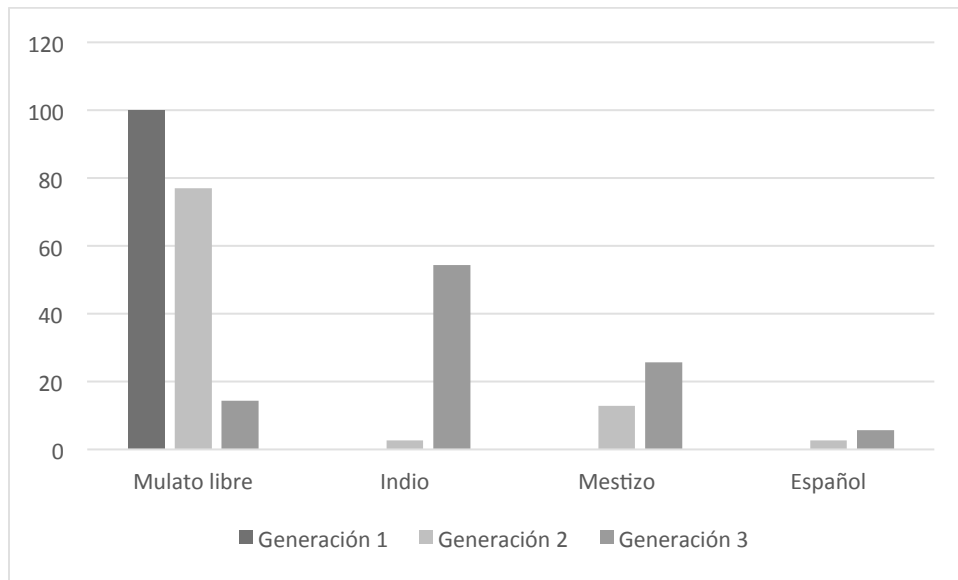

Fuente: APNSE, APNSE, Libros de Bautizo (1-6, 1778-1822), Matrimonio (1-3, 1778-1822) y Entierro (1-2, 1778-1822).

En la tercera generación de la familia Martín Sánchez los integrantes de dos familias son casi todos indios (sólo hay una excepción). La pregunta es por qué sólo los descendientes de Silveria y Guadalupe lograron que sus hijos fueran indios. La respuesta podría estar en la familia de sus cónyuges. Silveria y Guadalupe se casaron con los hermanos Eustaquio y José María Vázquez Rojas. Ellos provenían de familias con predominio de indios (figura 7), es probable que ellos buscaran la manera de negociar con el párroco para que les asignara la calidad de indios. Sin embargo, la negociación también debe entenderse en el contexto de principios del siglo XIX, probablemente fue más sencillo para los decimonónicos cambiar su calidad y la de sus descendientes porque la sociedad se había flexibilizado como consecuencia de tres siglos de mestizaje.

⁵⁹ En el cuadro sólo aparecen bautizos y matrimonios

FIGURA 7. Genealogía Vázquez Rojas

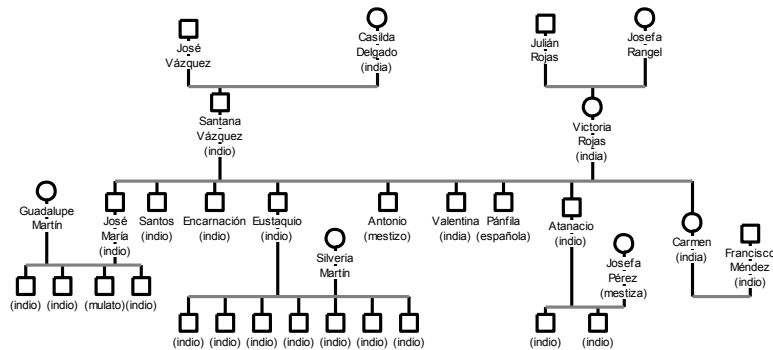

Fuente: APNSE, APNSE, Libros de Bautizo (1-6, 1778-1822), Matrimonio (1-3, 1778-1822) y entierro (1-2, 1778-1822).

Conclusiones

En la parroquia de Encarnación se observó que el número de bautizos de mulatos descendió durante las dos primeras décadas del siglo XIX. El fenómeno no podía explicarse por aspectos demográficos, ya que fueron el único grupo con decrecimiento, pero sus tasas de mortalidad, natalidad y migración no eran distintas a los demás. Por ello, la explicación debía buscarse en la forma de asignar la calidad. Se puede concluir que el mestizaje biológico tuvo un papel muy importante para que los descendientes de mulatos pudieran adquirir una calidad distinta. Sin embargo, también debemos considerar la época en la que se realizó esta investigación. A finales del siglo XVIII y principios del XIX ya habían pasado 300 años desde la conquista, durante el primer siglo de colonización las personas de sangre mezclada eran pocas y se podía tener control sobre la ascendencia y, así, determinar la calidad. Para finales del siglo XVIII y principios del XIX las castas eran numerosas, era complicado saber la calidad de cada uno de los ancestros para determinar cuál le correspondía a cada uno. Además, las constantes mezclas hicieron que algunos estratos de la sociedad se flexibilizarán y no les importara mucho con quién se casaban ni la calidad que portarían sus hijos.

Entonces, parece que para la mayoría de los mulatos, que vivieron en la parroquia de Encarnación de 1778-1822, la calidad no era algo que les interesara mucho. El hecho de que formaran parte, en su mayoría, de familias pluriétnicas indica que era el cura de la parroquia quien asignaba la calidad de acuerdo con las características fenotípicas de las personas, por eso en una familia la calidad de padres e hijos podía ser distinta entre sí. Sin embargo, para algunos grupos, el español sobre todo y, en menor medida, para los indios, si fue importante la conservación de la calidad e idearon estrategias (matrimonios entre

iguales, matrimonios entre parientes) de reproducción social⁶⁰ para garantizar que la siguiente generación mantuviera el fenotipo español o indio.

Los mulatos no tuvieron una estrategia para cambiar la calidad de sus descendientes, al ser un grupo pequeño en la parroquia de Encarnación, y al ser el último eslabón de la cadena en la sociedad novohispana tuvieron mayor libertad para elegir a su consorte. No obstante, para las familias españolas e indias que aceptaron la mezcla con mulatos si fue importante encontrar la manera de que los vástagos resultantes de los matrimonios mixtos adquirieran la calidad india o española, puesto que en una sociedad como la de Encarnación donde el prestigio social se adquiría por la pureza de sangre, un mulato significaba una mancha que se debía borrar. Para estas familias, sí fue necesario negociar para convencer al párroco que sus descendientes debían conservar la calidad india o española.

⁶⁰ BOURDIEU, P., “Estrategias de reproducción y modos de dominación”, *Colección Pedagógica universitaria*, 37 (2002), pp. 1-21.